

Haveprojektet på Jettesvej



1_Introduktion



Som en del af Sigrids Stues kunstneriske praksisform vedr. lokal tilstedeværelse har vi igennem nogle år dyrket en af nyttehaverne mellem blokkene på Dortesvej i Gellerup. Og vi har siden 2016 været medlem af den lokale haveforening Grønærten. Haven ligger lige overfor Sigrids Stues residence lejlighed på Dortesvej – mellem blokkene – imellem mange andre små køkkenhaver. Disse boligblokke og samtlige tilhørende nyttehaver eksisterer dog på allersidste vers i det nu nedrivnings-udpegede område. Samtlige boligblokke og nyttehaver på Dortesvej er udvalgt til nedrivning, og der er indgået aftale om salg af området til privat investor. Dette er en konsekvens af regeringens såkaldte 'ghettoplan' fra 2018 og Århus Kommune byråds overgjorte og hårdhændede udførelse af denne inhumane og diskriminerende plan.

Igennem årene har vi dyrket bl.a. kål og karse og plantet bærbuske. Vi har byttet, tørret, og indsamlet frø til senere brug. Siden 'ghettopakken' blev vedtaget og det for alvor gik op for os, hvilken retning konsekvenserne af heraf ville tage, forstærkede og udvidede vi vores arbejde i og omkring nyttehaverne. Vi indledte en research i havernes historie og placering i Gellerupparken. Vi fokuserer på nyttehavernes og jordens betydning socialt, menneskeligt, politisk og økonomisk. Vi ser på nyttehaverne identitets- og værdiskaben for havebrugere, områdets øvrige beboere og for et Gellerup i transformation.

Under titlen HaveVærdi har Sigrids Stue således bl.a. inviteret på offentlige have-vandring, indsendt politiske høringsvar og vi har udgivet en nyttehavernes Flora Gellerup.

På havevandringerne har vi informeret og diskuteret havernes historie, aktualitet, dyrkning, kultur og mulige fremtid.

I høringsvarene har vi argumenteret for bevarelse af både de værdi og fællesskabende nyttehaver og for bevarelse af det almenyttige byggeri.

Publikationen HaveVærdi – Flora Gellerup indeholder bl.a. uddrag af høringsvar, optegnelser af haver og afgrøder samt tegninger af diverse planter og afgrøder.

Vi fokuserer vores interesse vedr. de sociale, sanselige, æstetiske, kulturelle og bæredygtige værdier omkring lokal havebrug i et byområde. I tegning, modelarbejde og i skala 1:1 tilstræber vi nu og fremadrettet udvikle tanker og praksis omkring nyttehaver i et foranderligt Gellerup samt i et mere bredere urbant perspektiv. Det sker med respekt for de individuelle og lokale praksisser for havebrug,

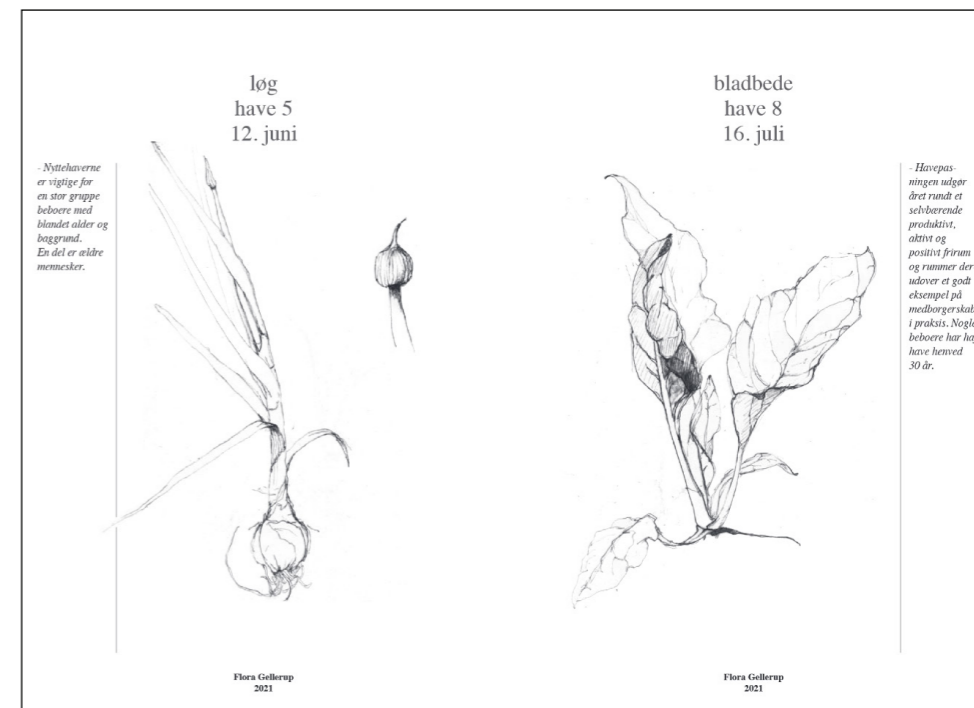

jorden og i særdeleshed de mennesker, som i årtier har dyrket og passet de små jordstykker ved Dortesvej.

Vi ønsker således at genskabe nyttehaver, der baserer sig både fælles og den enkeltes erfaringer fra de eksisterende haver koblet med nye tiltag: fx fælles opholdsfaciliteter, grillsted, kompost, fælles urter, fælles bærbuske og vinplanter – planter og plads til smådyr, bier og mennesker – sanserne sættes i spil.

Sigrids Stue arbejder således med projektet i to sammenhængende spor:

- Genetablering af x-antal nyttehaver mellem eksisterende blokke
- Etablering af een ny- og genskabt nyttehaver placeret Sigrids UdeStue: En re-designet og formbar nyttehaver i størrelse 1:1- en tre-dimensionel rumlig tilføjelse til UdeStuen – et stykke steds-specifik urban-landart og en bymæssig forskønnelse af et ikke bebygget område.

I løbet af 2023, -24 arrangerer Sigrids Stue desuden en række rækker offentlige samtaler og talks om: samarbejdsbaseret kunst, social og økonomisk værdisætning, planter, frø, jord, dyr, sted og en empatisk inkluderende grøn udvikling af byrum.

Forskellige dele af haveprojektet NYTTEHAVEN sker i et samarbejde mellem haveforeningen Grønærten, Brabrand Boligforening projektafd., Sigrids Stues team v. bl.a. Muhammad Ejle, Carl Fraser og Grete Aagaard

Sigrids Stues arbejde med og realisering af NYTTEHAVEN ved UdeStuen er (i 2023) støttet af Kirsten & Gunnar Fonden.

Talks og formidling er støttet af Statens Kunstfond

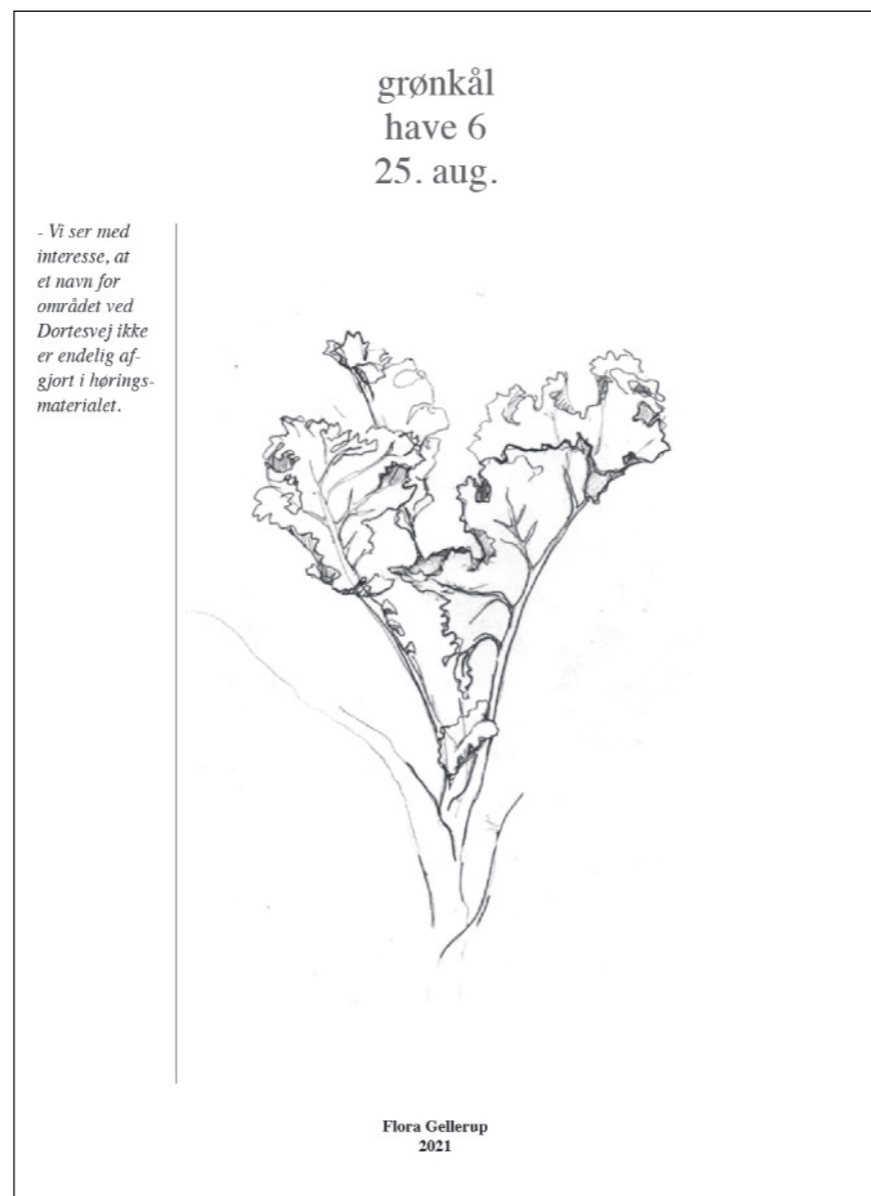

1.1 Historien

Der er desværre ikke så mange, som har kendt til eller kender til de fine nyttehaver, som har eksisteret og været aktivt brugt siden 70'erne. De har bidraget til mange familiers husholdning, skabt fællesskaber og identitet for både området og de mange havebrugere. Det er selvorganiseret, grønt og produktivt. Her ser man både yngre og gamle mennesker aktive og produktive i det offentlige rum. Her er en unik tæt sammenhæng mellem lejebolig og adgang til at dyrke et stykke jord. Det var visionært og fint tænkt ind i den oprindelige plan for Gellerupparken tilbage i 1969 / -70.

Fraflytning samt tidsplan for nedrivning og nedlæggelse af blokke og nyttehaver ved Dortesvej er nu påbegyndt og er en realitet.

Omkring udførelse af 'ghettopakken' og udviklingsplan for området er der udarbejdet en aftalepapir mellem Brabrand Boligforening og Aarhus Kommune (sommeren 2021) 1. Her fremgår det bl.a., at et antal af de mange nyttehaver, som nedlægges, skal genetableres. Tilkendegivelsen giver ingen klar udpegning af område eller finansiering.

stuer, som kan rumme hver 32 børn. Der bliver altså børneinstitutioner til over 300 børn. Desuden bliver der fritidshjem og ungdomsklub, som placeres i kultur- og aktivitetscentret.

Større legearealer til institutionerne indhegnes og tilplantes så de kommer til at fremtræde som en åben skov.



»KOLONIHAVER« TIL BEBOERNE: Brabrand Boligforening prøver i Gjellerup-byggeriet at realisere en ny ide, idet man mellem nogle af blokkene udlægger små »kolonihaver« til særligt have-interesserede beboere. Tegneren Bjarne Nielsen viser her hvordan han tror det vil tage sig ud en lørdag eftermiddag.

1.2_Historien

Sigrids Stue arbejder for, at der også fremover kan dyrkes grønsager direkte i jorden og at den tætte kontakt mellem almennyttige boliger og haver fastholdes. Således peger vi på muligheden for et fortsat bæredygtigt socialt, grønt og produktivt fællesskab.

I samarbejde med haveforeningen Grønærten udarbejder vi aktuelt et idé-materiale, der indeholder skitser og forslag til, hvordan genetablerede nyttehaver kan se ud, og hvor de kan placeres. Sammen har vi undervejs bl.a undersøgt, hvor mange af de havebrugere, som har nyttehaver ved Dortesvej ønsker en have i fremtiden – og evt hvor. Vi arbejder på at der, i første omgang, bliver etableret netop det antal haver, som der aktuelt er behov for.

Sammen med Grønærtens bestyrelse og brugere arbejder vi på at finde mulige steder til at etablere nyttehaver i fremtidens Gellerup: Gode lokationer, som vi kan pege på i møder med Brabrand Boligforening, som er dem der skal finde økonomien til genetableringen.

Vi arbejder med et idémateriale til de 'nye' nyttehaver: modulopbygget således at de størrelsesmæssigt og formmæssigt kan tilpasses forskelligartede lokationer – og danne base for en helt særlig nyttehaver som etableres ved Sigrids UdeStue.



Fra 1970'erne

2_Den nuværende situation

Fraflytning og nedbrydning af blokkene på Dortesvej er gået igang og det er sidste sæson for nytehaverne på denne lokation.

På trods af larm og støv fra nedbrydningen er mange af havebrugerne stadig aktive i haverne. Her forberedte de jorden tidlig forår - dyrker og høster aktuelt afgrøder, som de plejer.

Alle de aktuelle havebrugere, som bliver boende i området, har udtrykt stort ønske om at bibeholde muligheden for at de vedvarende og fremover kan dyrke nyttehaver tæt på deres bolig og familie - samtidig bevare værdifulde fællesskabet opbygget gennem mange år i haverne mellem blokkene.

2.1_Nyttehaverne på Dortesvej



3_Den nye placering

I tæt samarbejde med haveforeningen Grønærten, Brabrand boligforening og Sigrids Stue er der nu udpeget to nye lokaltioner til etablering af (i første omgang) 20 nye og genetablerede nyttehaver. De nye haver bliver etableret mellem boligblokken A1, A2 og A3 på Jettesvej. Vi må anse dette område som en god fremtidig og vedvarende placering:

- Der er ingen planer om nedrivning af blokke eller fremtidig salg af disse jordarealer
- Der er tæt sammenhæng mellem bolig og nyttehaver (flere af Grønærtens havebrugere er bosat på Jettesvej og flere kommer til efter fraflytning fra Dortesvej)

Jettesvej blok A3

Jettesvej blok A2

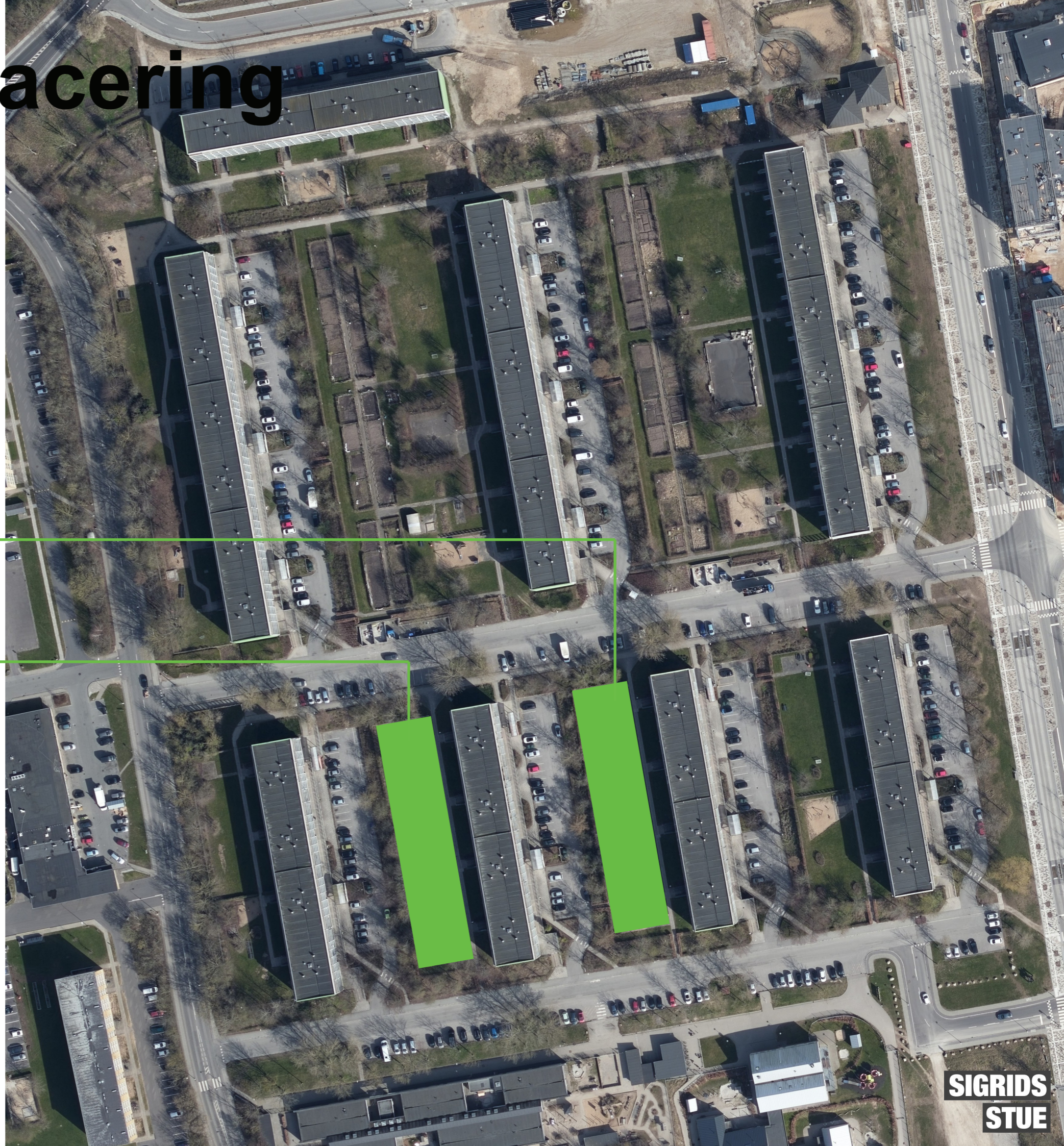

3.1 Stedanalysen



3.2_Referencer



Et gamle billede fra nyttehaverne på Dortesvej



De eksisterende nyttehaverne på Dortesvej



Nyttehaverne på Gudrunsvvej



4_Forslaget

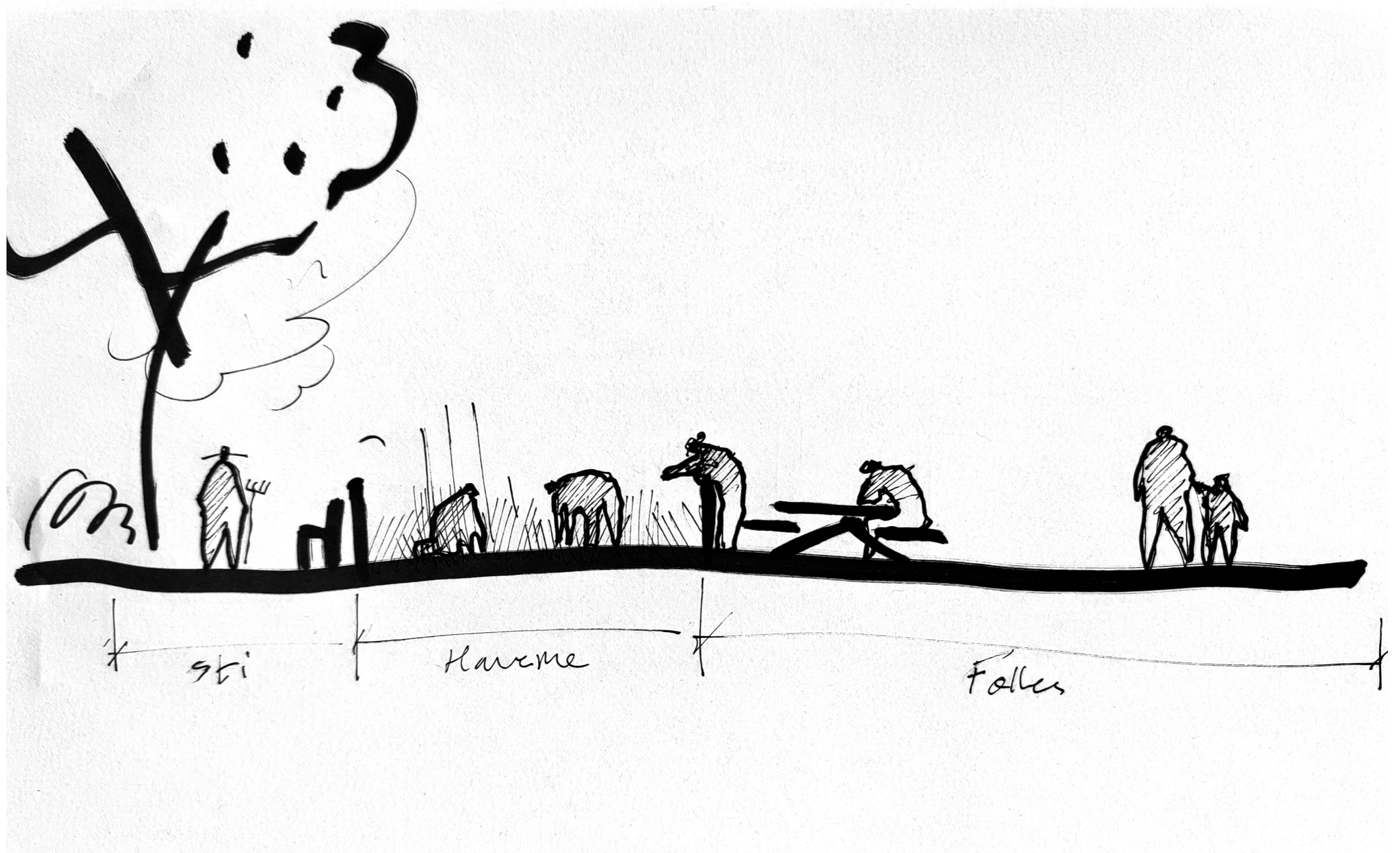

4.1_Koncept

1. Samme størrelse og indretning som nyttehaverne på Dortesvej
på Dortesvej
10x 50 M²

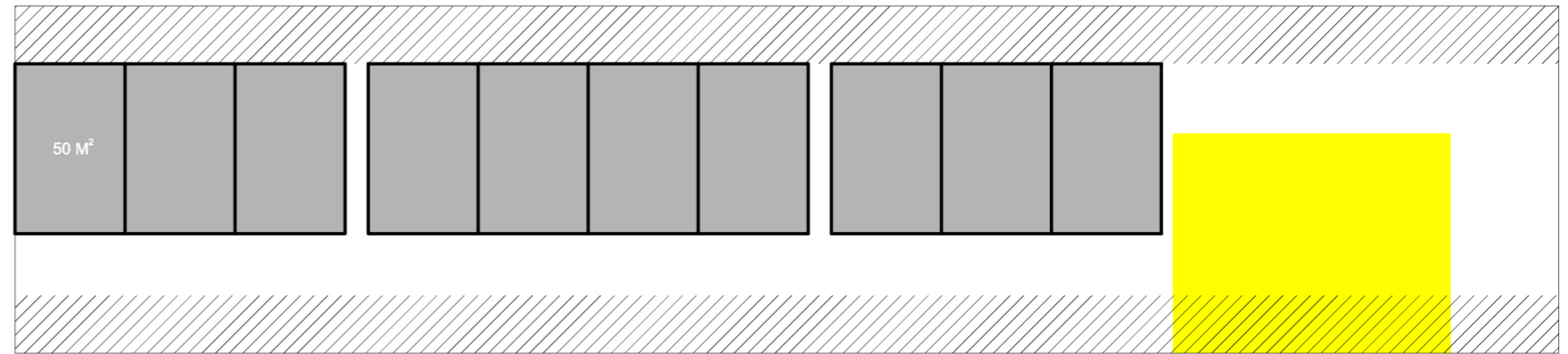

2. For at være mere inkluderende for forskellige
havefærdigheder, aldersgrupper eller interesser kan
haverne variere i størrelse:

4x 50 M²
4x 25 M²
2x 12.5 M²

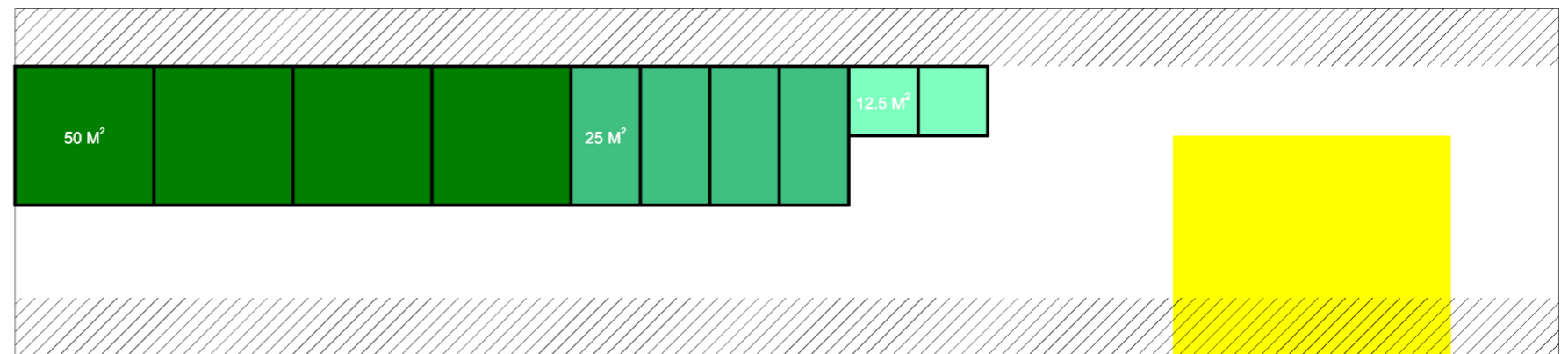

3. For at inkludere de offentlige aktiviteter og ikke
virke som en skillevæg, kan haverne skifte til at skabe
“nicher” eller “lommer” for at skabe hyggelige rum
og bringe offentligheden til siddepladser inden for
haverne.

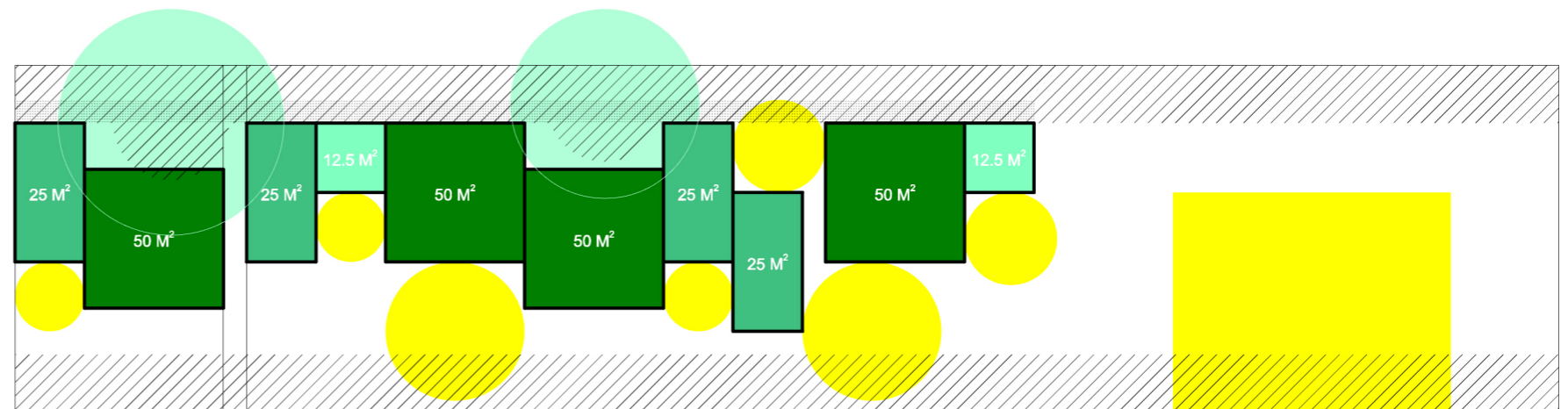

4.2_Situationsplan

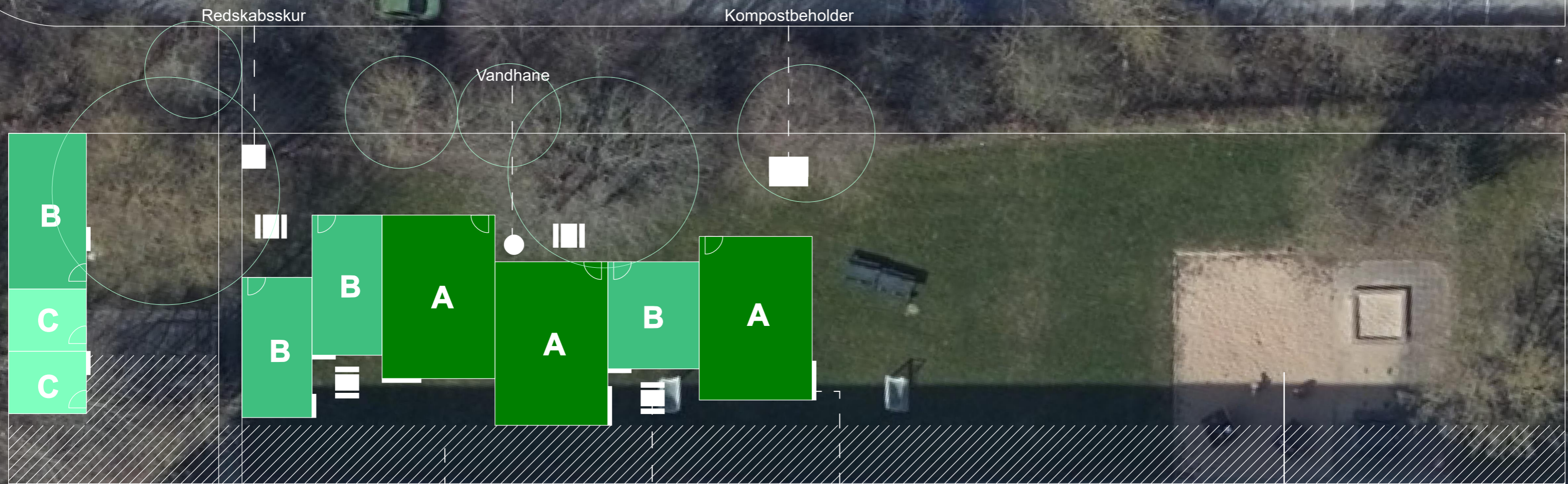

Brandsvej

Bord- og bænksæt

Espalier

Legeplads

4.3_Arealer

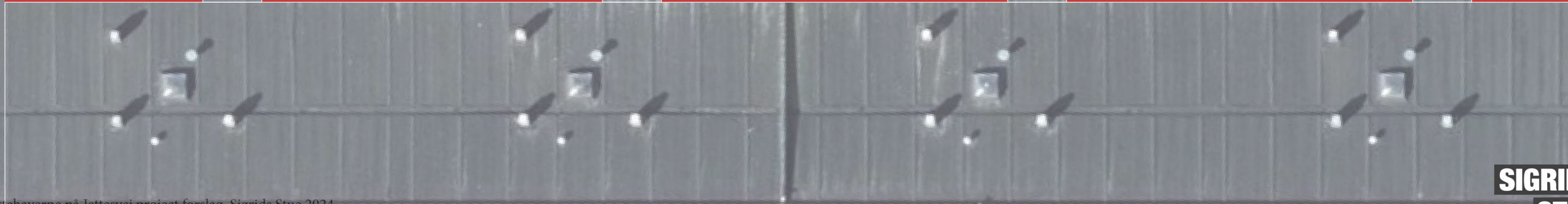
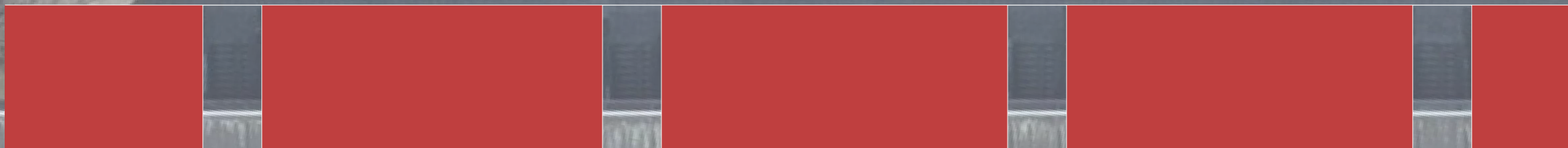
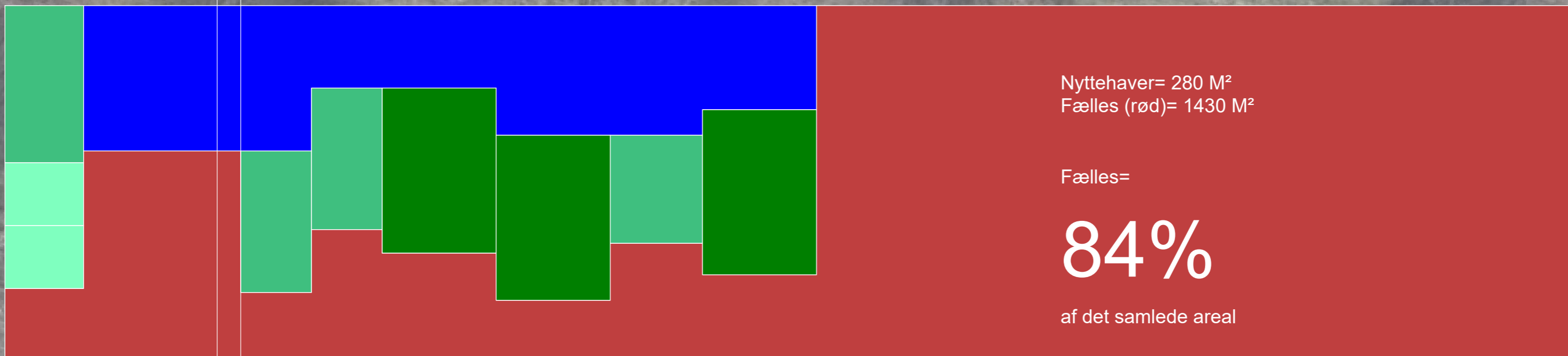

4.4_Flexibilitet

Forslaget fra de eksisterende gartnere var store haver (45-50 m²)
Men til fremtidig brug, arealanvendelse og inklusivitet kan haverne ikke alle være lige store.

Den nye løsningsforslag går ud på at gentænke skillehegnene som midlertidige med en midlertidig funktion (bænke, buske, Havestativ til klatrende planter, osv) . Det resulterende arrangement er et fleksibelt arrangement, der ændres efter brugernes behov.

1_Indledende arrangement:

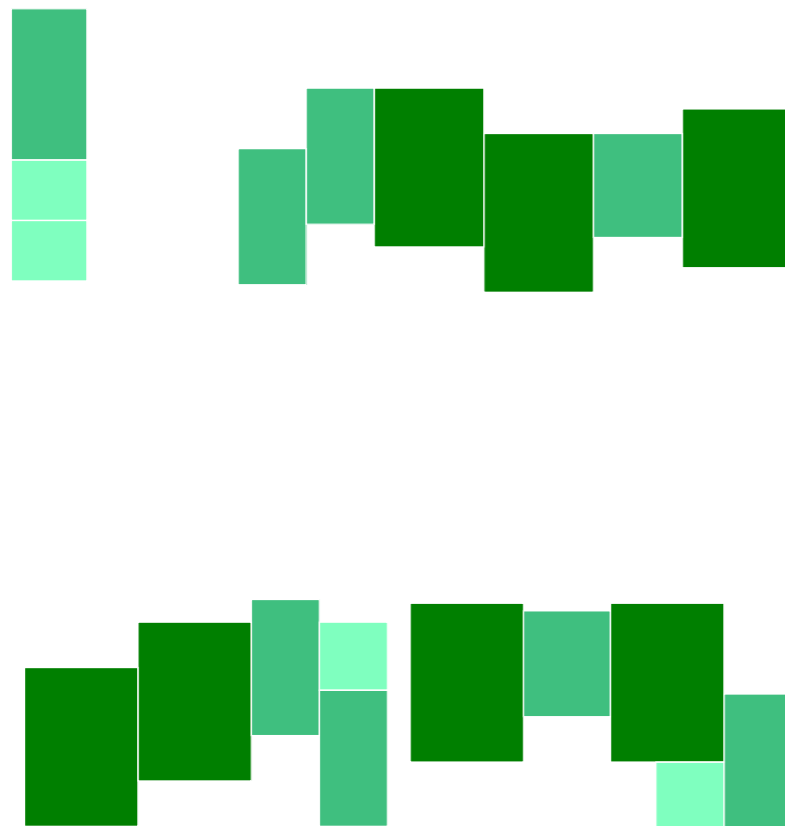

2_Fleksibelt arrangement (eksempel 1):

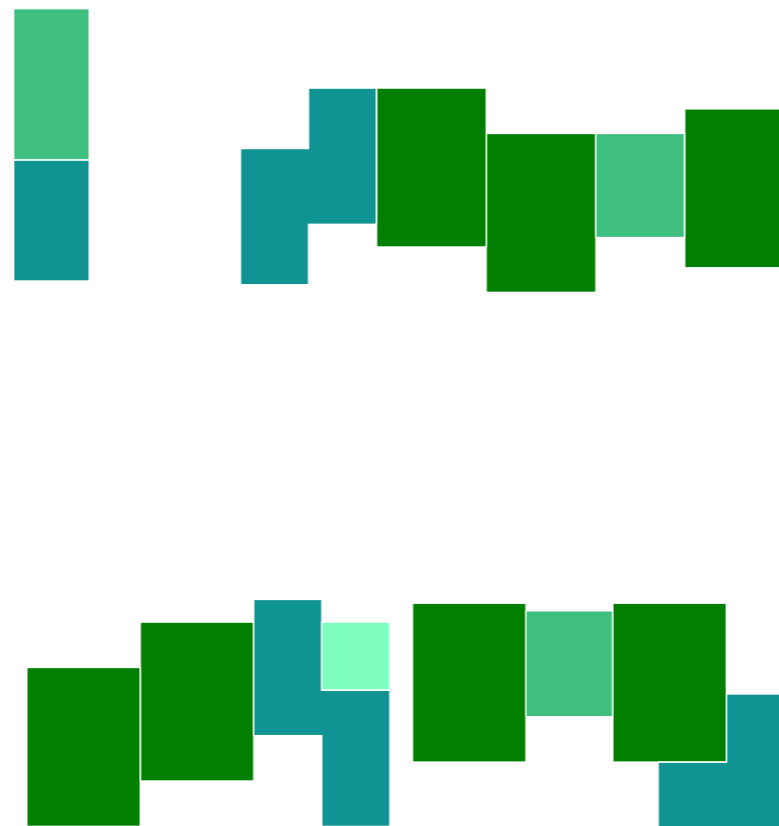

3_Fleksibelt arrangement (eksempel 2):

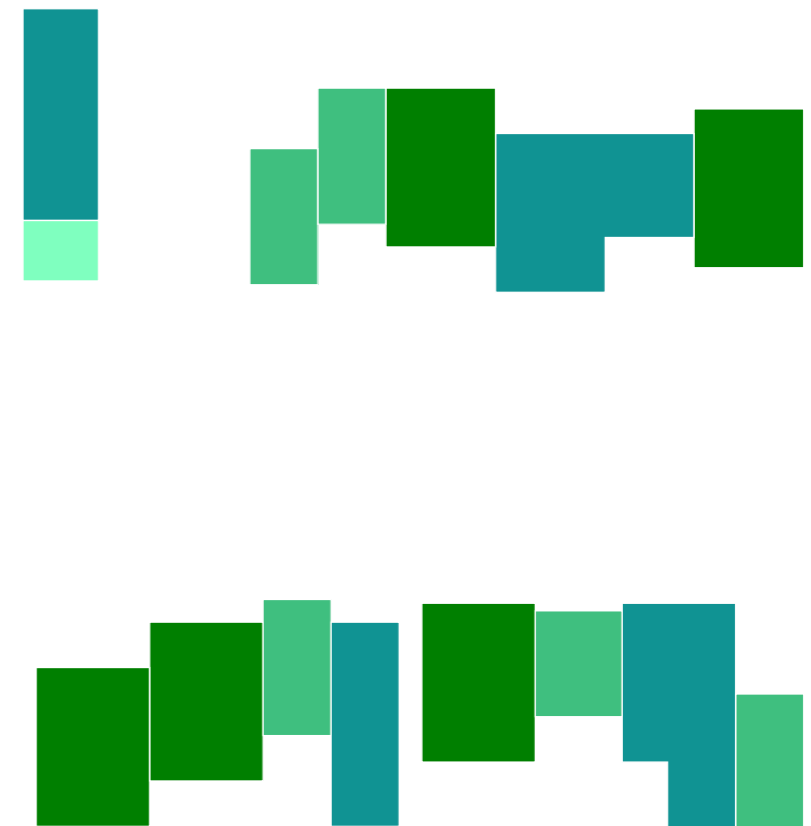

4.5 Situationsplan Blok A2

Block A1 Parkeringsplads

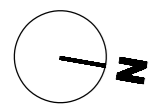
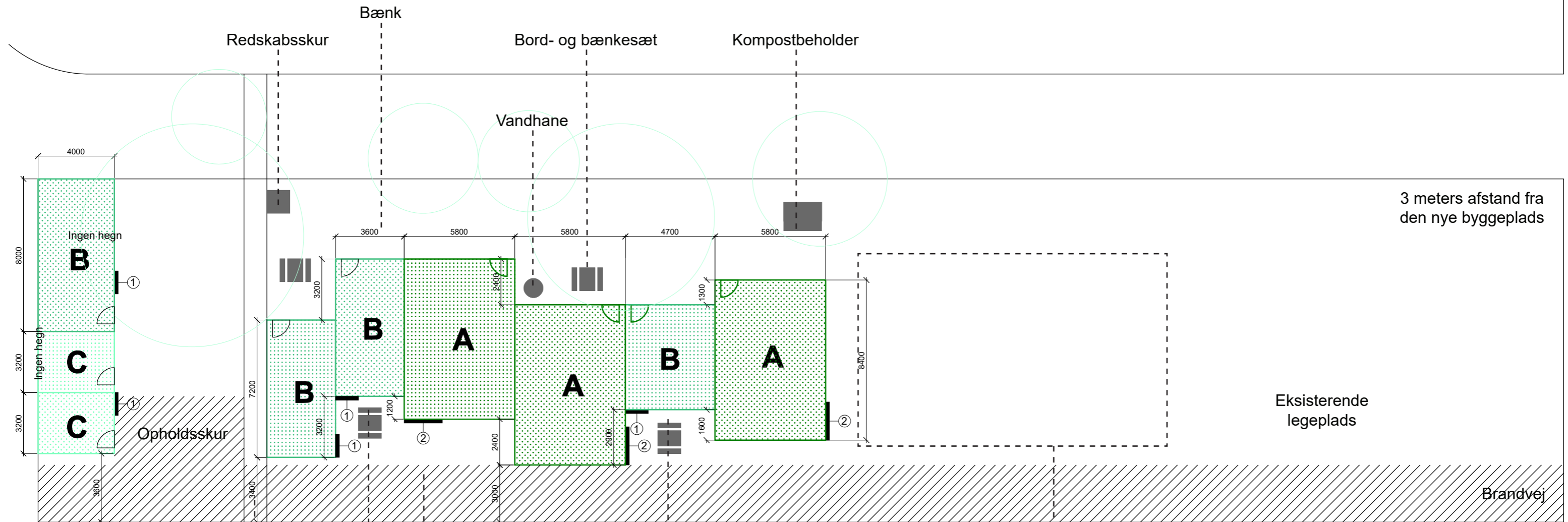

	Bord- og bænkesæt			
Eksisterende sti	evt legeplads	Bord- og bænkesæt	evt arrangement efter landskabsdesign	
9		11	13	15

Den samlede længde af det ydre hegn= 110.8 m

Block A2

① Espalier b:1200 mm x h:1500 mm

② Espalier b:2000 mm x h:1700 mm

● Vandhane

■ Skur



4.6 Situationsplan Blok A3 1:200

Block A2 Parkeringsplads

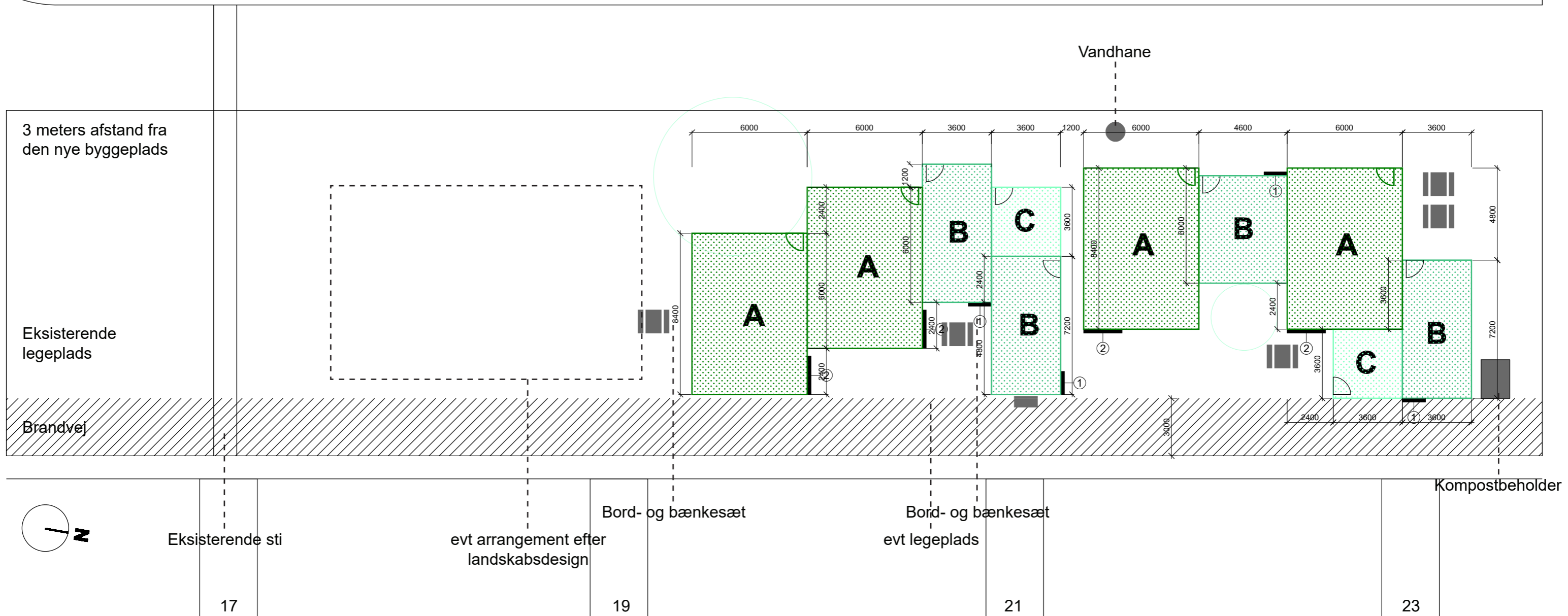

Den samlede længde af det ydre hegn= 140.6 m

Block A3

- ① Espalier b:1200 mm x h:1500 mm
- ② Espalier b:2000 mm x h:1700 mm

- Vandhane
- Skur

**SIGRIDS
STUE**

4.7_Hegn

Hegnet bør designes yderligere af tømrerne, så de opfylder budgetkravet. Vi foreslår dog, at de er lavet af træ med meget gennemsigtighed, og de skal være 900 mm høje med en flad top til at hvile armene og læne kroppen på.

- Samlede længde af hegnet = 136800 mm
- Højden på hegnet er 900 mm

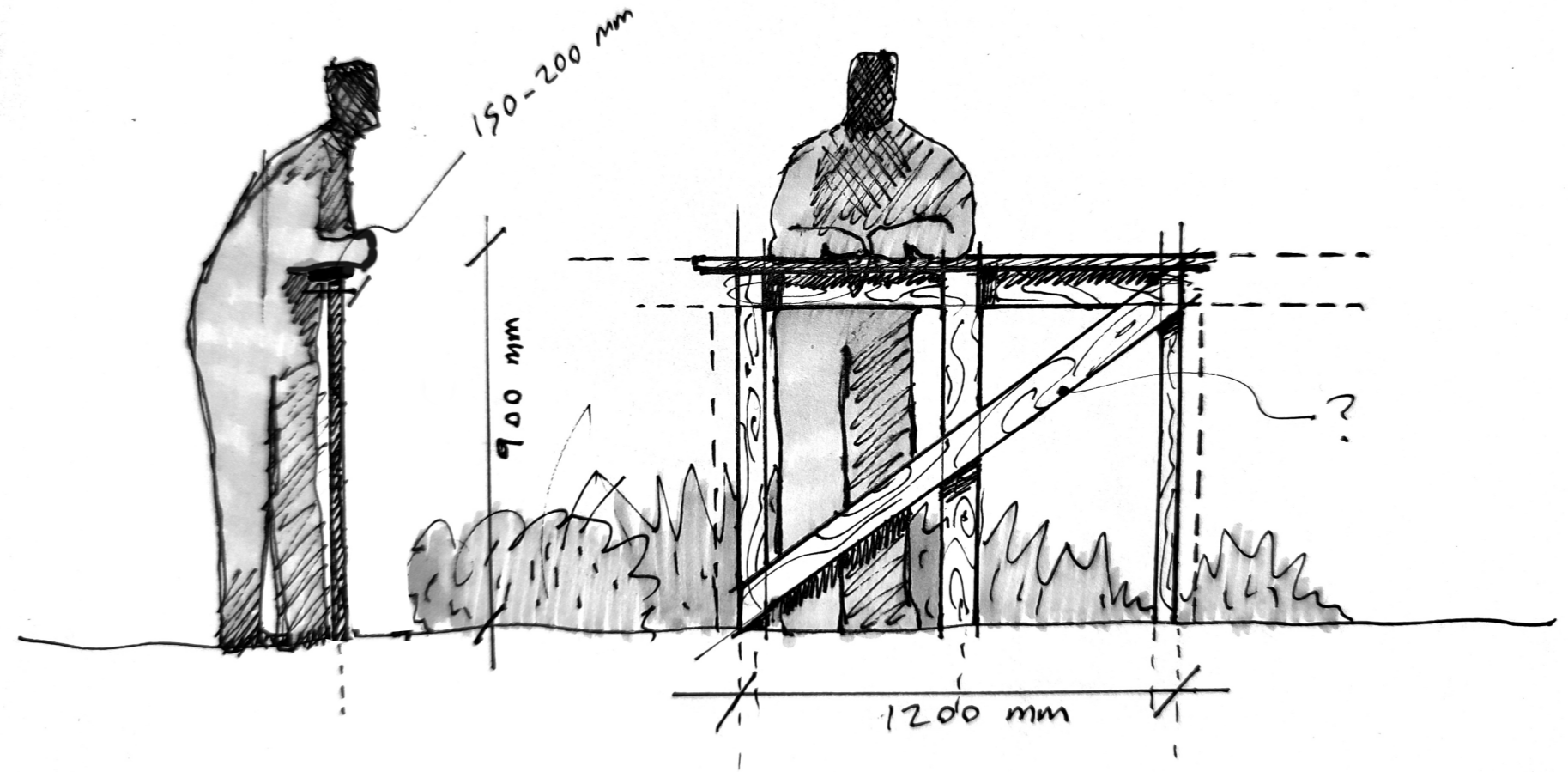

4.8_Møbler

Det foreslåede opdelings-”møbel” kan være bænke, dobbeltsidede bænke, buske, Havestativ til klatrende planter mv. Derudover er der behov for andre møbler uden for haven, såsom bænke, bord- og bænkesæt og skure.



Bænk 1

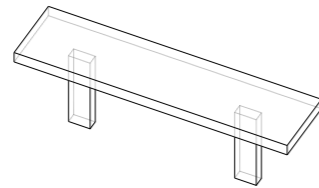

Bænk 2

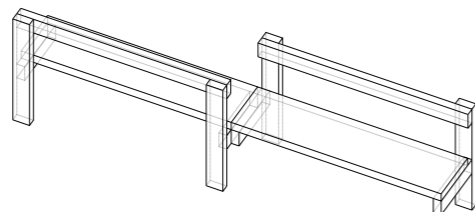

Bænk 3

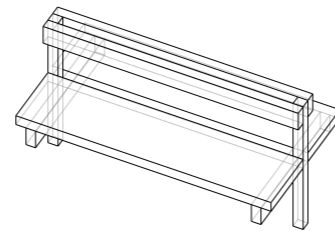

Bænk 4

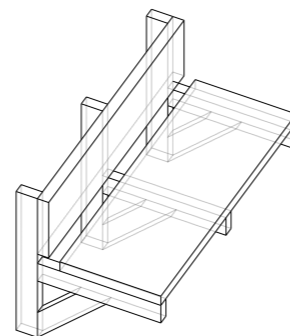

Bord- og bænkesæt

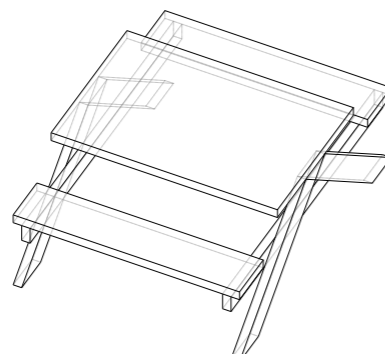

4.9_Espalier til klatrende planter



Espalier til klatrende planter

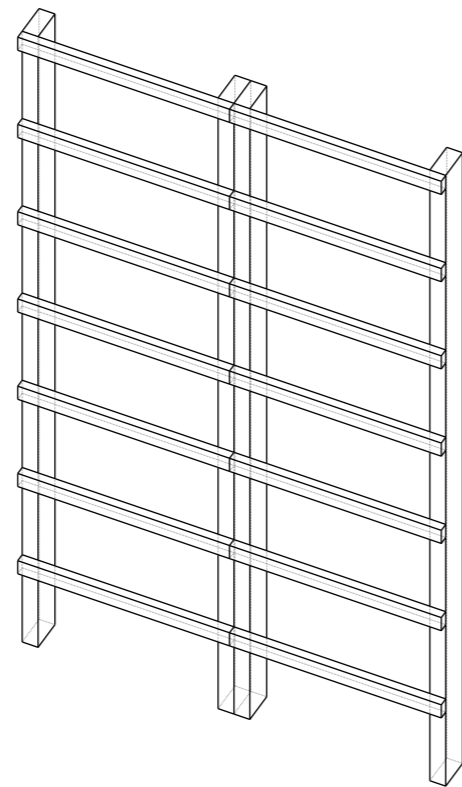

Espalier

**SIGRIDS
STUE**